

1. Herren

Trainer: Dieter Hoff



Betreuer: Klaus Vierling



Trainingstage: Dienstag, Mittwoch, 18:30-20 Uhr und Freitag, 18 -19:30 Uhr

Spielklasse: Landesliga

Kader: 22 Spieler, Neuzugänge: Markus Scholz, Philip Schmidt, Elias Hoffmann, Alexander Pieper - alle 1. A-Jugend,

Göksah Beser (TSV Helmstedt), Pierre Puls (VfL Bismrode)

Trikotsponsor: Fußballförderkreis (FFK)

Ziele: Einstelliger Tabellenplatz.

Die jungen Spieler müssen sich weiterentwickeln, damit wir eine Topmannschaft werden.



Thomas Krüger
Steuerberater

Ihr Partner in steuerlichen Fragen,
Ob Existenzgründung,
laufende Betriebsklärung oder eine
private Steuerklärung -
wir sind jederzeit für Sie da.

Diplom-Kaufmann
Thomas Krüger
Steuerberater
Kastanienallee 40
38104 Braunschweig

Telefon 05 31 / 79 97 248
Telefax 05 31 / 79 97 249
Mobil 01 71 / 54 28 759
E-Mail krueger@stbkg.de
Internet www.stbkg.de

Braunschweiger Sport - Club v. 1910 e.V.

Fußball - Tischtennis - Basketball - Gymnastik

Sport-

Echo

Echo

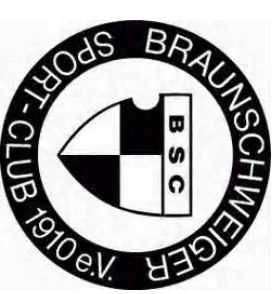

AUGUST 2005 / JAHRGANG 22 / AUSGABE 270



Vorstellung der Teams

vor dem Start in die neue Saison

Zum Titelfoto:

Krista Janke (Gymnastikabteilung), Cordula Busch (Basketball), Ingo Kunz (Tischtennis), Thomas Kiese Wetter (Fußball) und Heike Kreuziger (Basketball) - Gruppenfoto vor der Vereins-Vorstandssitzung.

In diesem BSC-Echo werden die Mannschaften der einzelnen Abteilungen zum Saisonauftakt kurz vorgestellt. Wir werden die Mannschaften auf dem Weg zur Erfüllung ihrer Ziele weiter im BSC-Echo verfolgen und freuen uns auf so manch spannenden Spielbericht.

Vielen Dank allen Schreibern für die bisherige Unterstützung! - Macht bitte weiter so!

Viel Spaß beim Lesen

Uwe Wolf

BSC

50 Jahre Klaus Breitkopf 07.08.
50 Jahre Volker Schmidt 21.08.

Geburtstag



Die neuen Auswechselfänke haben sich bewährt! Mehr im nächsten Echo.

2. Herren

Trainer: Michael Krzykowski

Co-Trainer: Kai Arnemann



Trainingstage: Mittwoch und Freitag, 18:00 - 20:00 Uhr

Spielklasse: 1. Kreisklasse

Kader: 16 Spieler

Ziele: Anschluss an das obere Drittel halten.

Das Team ist vom letzten Jahr zusammen geblieben.

Sportheim Franzisches Feld

Herzogin-Elisabeth-Str. 81
38106 Braunschweig

Tel. 0531 / 12 16 16 0

Getränke- u. Snack-Ideen • Barfrets • Biergarten u.v.m.

Die Vereinsgestätte in Braunschweig's Sportszene.

Ständig neue Essen- und Getränkeangebote zu günstigen Preisen.

und



**Die Tiger - Kneipe im
Großstadt - Dechunge!**
für Groß und Klein
Wilhelm - Bode - Str. 26
38106 Braunschweig
Telefon : 0531 / 2190360

Senioren

Trainer und Betreuer: Wolfgang Mütge

Trainingstag: Freitag, 18 - 19:30 Uhr

Spielklasse: Kreisliga

Kader: 13, Spielgemeinschaft mit Leoni

Ziele: Nach der Einteilung in die stärkste

Spielklasse durch Staffelsieg in der

letzten Saison, wird ein guter

Mittelplatz angestrebt.



Monika Müller Podologin
Fachpraxis für med. Fußpflege u. individuelle Fußmassage
Sack 24 · 38100 Braunschweig · Tel.: 0531 - 209 14 58
... mehr als Fußpflege!

Alte Herren

Trainer: Klaus Schwieger

Betreuer: Uwe Meyer



Trainingstage: Mittwoch und Freitag,

18:00 - 19:30 Uhr

Spielklasse: Altherren-Liga

Kader: 18 Spieler

Hauptsponsor: Blötz Fahrzeugbau

Ziele: Klassenerhalt und mehr Ruhe auf dem Spielfeld!



Gymnastik

Übungsleiterin: Monika Wenninger



Trainingstag: Montag, 19:30 - 20:30 Uhr

kleine Sporthalle Franzisches Feld Schule

Kader: 19

Ziele: Fitness erhalten und weiter ausbauen.

Neue Mitglieder sind willkommen!

Abteilungsleiterin: Krista Janke: Tel.: 791570

Impressum

Herausgeber: Braunschweiger Sport-Club v. 1910 e.V.

Herzogin-Elisabeth-Str. 81

38104 Braunschweig

Tel.: 05 31/33 43 03

Redaktion: Uwe Wolf

Anzeigenleitung: Karsten Beyer

Auflage: 350

Email-Adresse für Beiträge: bscecho@gmx.de

Basketball

1. Herrenmannschaft

Trainer: Heinz Grigo

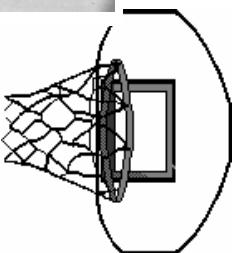

Trainingszeiten: Montag 18-20 und Mittwoch 20-22 Uhr

Mehrzweckhalle IGS Franzisches Feld

Spielklasse: Kreisliga West

Kader: 11 Spieler

Ziele: Aufstieg in die Bezirksliga ist Pflicht. Die Herrenmannschaft wurde 2004 ins Leben gerufen. Auf Anhieb wurde in der vergangenen Saison, trotz Punkteinbußen in der Anfangsphase, Platz 3 erreicht.

Bedingt durch den Weggang einiger Spieler nach Beendigung des Studiums, suchen wir neue noch neue Spieler für das Team.

2. Herrenmannschaft (die Mannschaft wurde neu in dieser Saison gemeldet)

Trainer: Mirko Schropp und Phillip Kreuzfeld

Trainingszeiten: Freitag 20-22 Uhr, Sporthalle Franzisches Feld

Spielklasse: Kreisliga Nord

Kader: 11 Spieler

Ziele: Aufstieg



1. Damen

Trainer:

Klaus Schwieger



Co-Trainer: Rainer Meier

Betreuer:

Regina Schare
Heike Wommelsdorf



Trainingszeiten : Dienstag und Donnerstag, 18:30 - 20:00 Uhr

Landesliga

Spielklasse: 16 Spielerinnen

Kader: Jürgen Ovens (Allianz-Vericherung)

Hauptsponsor: Nach dem Plätzen 7 und 5 in der Landesliga wird jetzt im 3. Jahr Platz 4 angestrebt.

7er Damen

Trainer: Klaus Schwieger

Betreuerin: Ursula Praast

Co-Trainer: Rainer Meier

Trainingszeiten: Dienstag und Donnerstag, 18:30- 20:00 Uhr

Spielklasse: Kreisklasse

Kader: 9 Spielerinnen

Ziele: In der Staffel mit 7 Mannschaften einen guten Platz erreichen und im Laufe der Saison noch Spielerinnen für den Kader zu gewinnen.

Unsere Torwarttrainer



Thomas Arlt



Dieter Erfurt

Damenmannschaft

Trainer:

Michael (Meikel) Koperski

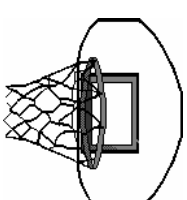

Betreuerin: Ilka Wehrstedt

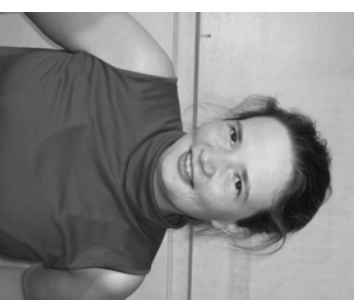

Trainingszeiten:

Mittwoch 20-22 Uhr Mehrzweckhalle IGS Franzisches
Feld, Donnerstag 20-22 Uhr Turnhalle Realschule

Maschstr.

Bezirksobertliga

11 Spielerinnen

Oberes Tabellendrittel.

Spielklasse:

Kader:

Ziele:

**Für den Aufbau einer Jugendmannschaft suchen wir noch eine(n) Trainerin/
Trainer und Spielerinnen zur Verstärkung der Damenmannschaft.**

Ludwig Eilers



Fördertrainer



Bankrücker - oder Dacheinheber?

**Unter dem Kommando von Werner Mengersen wurde die Dach-
konstruktion der Trainerbänke eingeebnet**



MINICAR

Einfach anrufen!
Fahrgastbeförderung
Kurierdienst
Krankentransporte
sitzend
Telefon 5 50 50
05 31 57 77 77

Rote Ampeln und Verkehrsstaus kosten Sie bei uns keinen Cent.

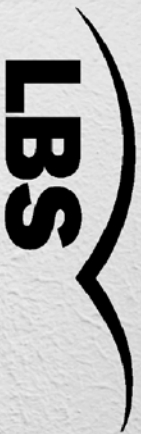

Kompetenz rund um die Immobilie!

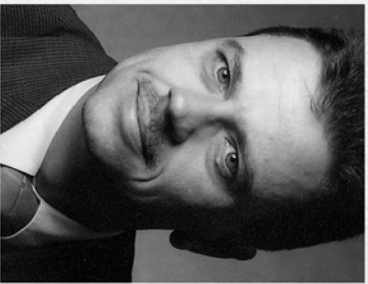

Bankfachwirt
Uwe Hielscher
Bezirksleiter

Ob Bausparen, Finanzieren, Versichern, Vorsorgen - die richtige Beratung rund um die Immobilie sorgt dafür, dass Sie keinen Vorteil verpassen. Ich freue mich auf ein persönliches Gespräch.

Wir geben Ihrer Zukunft ein Zuhause.

LBS-Beratungszentrum
Friedrich-Wilhelm-Straße 41, 38100 Braunschweig,
Telefon: 05 31/24 26 551

A - Jugend

Trainer: Thomas Eilers, André Courth



Betreuer: Heinz Stender



Trainingszeiten: Dienstag, Mittwoch und Freitag ,
ab 17.30 Uhr

Kader: 24 Spieler

(2 Torhüter, 22 Feldspieler), 11 x älterer A-Junioren
7x 1.-B.-Junioren Spieler, 1x 2.-B.-Junioren Spieler,

6x Neuzugänge (3x Freie Turner, 1x Schwarzer Berg, 1x
HSC Leu)

Ziele: taktische Weiterbildung der Spieler und Vorbereitung für
den Herrenbereich

Vorsorge heißt: Selbstbestimmung!

Sprechen Sie mit uns darüber.

Bestattungshaus

» SARG-MÜLLER «

Otto Müller KG

Gilkesnaroder Straße 25 - 38106 Braunschweig

Telefon (0531) **33 30 33**

Im Todesfall sind wir Tag und Nacht erreichbar

e-mail: sarg-mueller@t-online.de Internet: www.sargmueller.de

2.B - Jugend

Trainer:
Karsten Beyer, Bernd Roth



Trainingszeiten: Dienstag, 17:00 -18:30, Donnerstag, 17:30 –19:00 Uhr
Spielklasse: Bezirksliga (Nord)
Kader: 19 Spieler, davon 5 Spieler aus der C1 und C2, 8 Spieler aus der alten B2; 6 Neuzugänge aus fünf verschiedenen Vereinen.

Trikotsponsor: Sport vor Ort
Ziele: Klassenerhalt nach Aufstieg, gutes intrigiertes Team aufbauen, Spieler für unsere 1. Mannschaften ausbilden.

Das nächste BSC-Echo erscheint Ende September 2005.

Spielberichte, Meinungen, Grüße, Anregungen
per E-Mail an
BSC Echo@GMX.de



Sport vor Ort
Andreas Fricke
Celler Heerstraße 319 • 38112 Braunschweig – Watenbüttel
Tel. 05 31/2 51 24 19 • Fax 05 31/2 51 24 19
Mobil 01 77/3 60 02 66 • E-Mail: SportvorOrt@t-online.de

Teamsportbekleidung • Freizeitbekleidung
Sport- und Freizeitschuhe
Pokale • Medaillen • Ehrenpreise
Arbeitskleidung für Beruf und Freizeit

Tischtennis



Die Tischtennis-Abteilung tritt in den Punktspielen der Saison 2005/6 mit 5 Herren-Mannschaften und 2 Jugend-Mannschaften an.

Trainings-/Punktspieltage und -zeiten

- Montag 17:30 - 19:30 Uhr Jugend/Schüler
19:30 - 22:00 Uhr Erwachsene
- Dienstag 19:00 - 22:00 Uhr Erwachsene (nur Punkt-/Pokalspiele)
- Mittwoch 18:00 - 22:00 Uhr Jugend/Schüler (nur Fortgeschrittene)
20:00 - 22:00 Uhr Erwachsenen
- Freitag 18:00 - 20:00 Uhr Jugend/Schüler
20:00 - 22:00 Uhr Erwachsene (nur Punkt-/Pokalspiele)

Die Trainingstage sind keiner Mannschaft zugeordnet, sondern stehen allen Spielern zur freien Verfügung (Ausnahme: Mittwoch nur Jugendtraining für fortgeschrittene Spieler).

Abschlepp- und Bergungsdienste
HEINRICH BONTE GmbH



38114 Braunschweig
Hinter dem Turme 3
Tel.: 0531/23760-0
Fax: 0531/2376016
info@asd-bonte.de
www.asd-bonte.de



Für das **Jugendtraining** stehen folgende Trainer zur Verfügung:
 Jens-Helge Daniel, David Schubert und André Everling.

Jugend-Mannschaften

-BSC 1. Jugend

Betreuer:

Ingo Kunz

BIS BSC e.V.

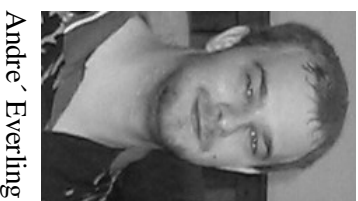

André Everling

Spielklasse:

Bezirksliga oder Bezirksklasse

Die Relegation findet am 28.08.05 statt.

Mannschaftskader:

4 Spieler

-BSC 2. Jugend

Betreuer:

Jens-Helge Daniel

Spielklasse:

Stadtliga

Mannschaftskader:

4 Spieler



1.B - Jugend

Trainer: **Andreas Bock**

Betreuer: **Andreas Heickel**

Co-Trainer: **Markus Kroggel**



Mannschaftsarzt: **Dr. Ullrich Schlipper, Physiotherapeut: Eberhard Polste**

Trainingszeiten: **Dienstag, Mittwoch, Freitag**

Spielklasse: **Niedersachsenliga**

Hauptsponsor: **Allianz Generalvertretung Jürgen Ovens**

Nebensponsor: **Eberspächer, Reifen Jänicke, i-unit**

Mannschaftskader **21 Spieler**

Neuzugänge BSC: **Mikel Puls Jahrgang 89 aus der 2.B-JugendNiklas Haake, Marvin Bockmann, Christian Homann, Roman Wagner, Fabian Berkhan, Jean Pascal Slotta alle Jahrgang 90 aus der 1. C-Jugend**

Neuzugänge extern: **Marcel Base Eintracht Braunschweig, Jonathan Gach TSV Barnke, Robin Polke VfL Herzberg, Felix Marheine MTV Schandelah, Christoph Taure Germania Wolfenbüttel, Sven Caje HSC Leu**

BSC 1.B: **Christian Feuersenger, Chris Meierhof,FatihGürken, SvenTeder, Marc Bormann, Matthias Jeschke, Timo Granatowski, Dennis Möller**

Ziele: Das vorrangige Ziel wird wieder der Klassenhalt in der Niedersachsenliga sein. Darüber hinaus genießt natürlich die Ausbildung der Spieler in den taktischen Grund- und Leitlinien der BSC einen hohen Stellenwert. Ein weiteres Ziel muss es sein, möglichst alle Spieler von ihrem Potential so weit zu bringen, dass sie den Sprung die die 1.A-jugend schaffen.

Mit einer doch recht jungen Mannschaft, in der wir zwölf 90er und neun 89er haben, wird sich das Team in der neuen Saison in einer 14er Staffel behaupten müssen. Bei potentiell fünf Absteigern heißt es mindestens einen einstelligen Tabellenplatz zu erreichen.

Als Trainergespann gehen wir jetzt in unsere vierte Saison in der Niedersachsenliga und bringt somit eine Menge Erfahrung mit. Aufbauen können wir auf einen Kern von acht Spielern aus dem letzten Jahr, die ebenfalls ihr Jahr Erfahrung gesammelt haben und wissen, was körperlich, konditionell und taktisch gefordert wird. Gerade in der täglichen Trainingsarbeit wird uns das schnell weiterhelfen, die Neuen an die Anforderungen der Liga heranzuführen. Mit Christoph Taute und Robin Polke haben wir zwei aktuelle NFV U15 Auswahlspieler in unseren Reihen, von denen einiges zu erwarten sein wird. Es verspricht also mal wieder ein sehr spannendes Jahr zu werden.

2. C - Jugend

Trainer: Hauke Schmidt und Markus Ecke



Betreuer: Thomas Timme

Trainingszeiten: Mittwoch und Freitag, 16:00-17:30 Uhr

Spielklasse: Bezirksliga Nord

Kader: 19 Spieler

Ziele: Oberes Tabellendrittel. Die Mannschaft ist technisch versiert und besteht überwiegend aus Spielern des jüngeren Jahrgangs

3. C - Jugend

Trainer: Rainer Meier,
Stefan Kotetzki

Betreuerin: Birgit Meier



Trainingszeiten: Mittwoch und Freitag, 17.00 - 18.30 Uhr

Spielklasse: Kreisklasse

Kader: 20 Spieler

Ziele: Wir möchten mit unserem ziemlich jungen Kader gut mitspielen und den einen oder anderen Punkt holen.

Herren-Mannschaften

-BSC I

Mannschaftsführer:

Spielklasse: Thomas Lütken

Mannschaftskader:

Ziel: 1. Bezirksklasse
6 Spieler
Wiederaufstieg in die Bezirksliga



-BSC II

Mannschaftsführer:

Spielklasse: Jürgen Telschow

Mannschaftskader:

Ziel: 1. Bezirksklasse
6 Spieler
Tabellenplatz in der oberen Hälfte

-BSC III

Mannschaftsführer:

Spielklasse: Ralf Kohnke

Mannschaftskader:

Ziel: 2. Bezirksklasse
6 Spieler
Tabellenplatz in Mittelfeld

-BSC IV

Mannschaftsführer:

Spielklasse: André Everling

Mannschaftskader:

Ziel: Stadtliga
8 Spieler
Klassenerhalt

-BSC V

Mannschaftsführer:

Spielklasse: Achim Ludwig

Mannschaftskader:

Ziel: 2. Stadtklasse
10 Spieler
Tabellenplatz im
Mittelfeld

Telschow/20.07.05

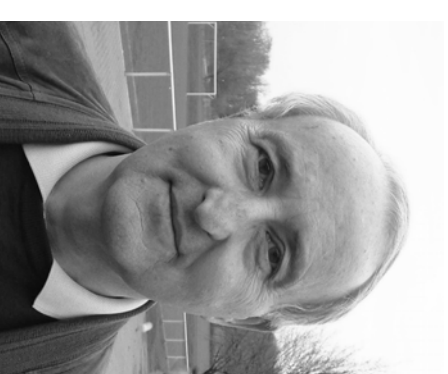

Rechtsanwalte

Andreas Eckert

Katja-A. Lischoid

Marc Schneider

Fachanwalt fur Familienrecht

Interessenschwerpunkte:

-Straenverkehrsrecht
-Ordnungswidrigkeitenrecht
-Versicherungsrecht

-Vertragsrecht
-Erbrecht
-Sozialrecht
-Arbeitsrecht
-Mietrecht
-Verwaltungsrecht

Steintorwall 17, 38100 Braunschweig

In **uberfortlicher Sozietat:**

Tel.: 0531/24 45 20

An der **Stadtkirche 3**

Fax: 0531/24 45 22 22

38154 Konigsutter

E-MAIL: kanzlei@eckert-braunschweig.de

Tel.: 05353791 37 47

1. C - Jugend

Trainer: Frank Mengersen

Betreuer: Wilhelm Raasch

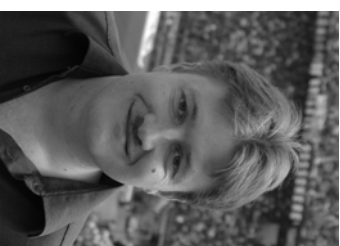

Trainingszeiten : Mittwoch und Freitag, 16:00-18:00 Uhr

Spielklasse: Landesliga

Kader: 19 Spieler, davon Neuzugange: 7 Spieler von der eigenen I.D., 1 Spieler aus der 2. C, 2 Spieler von anderen Vereinen

Ziele: Aufgrund des traditionell gemischten Spielerkaders (8 Spieler des jungeren sowie 11 Spieler des alteren Jahrganges) haben die Verantwortlichen realistisch einen Tabellenplatz 4 bis 7 als Saisonziel ausgegeben. Abhangig von einem guten Saisonstart wurde man naturlich beim BSC auch in diesem Jahr versuchen, die hervorragenden Platzierungen der ersten 4 Landesliga-Jahre (2 x Vizemeister, 1x Dritter, 1 x Vierter) ansatzweise zu wiederholen.

Darer hinaus steht die individualtaktische und –technische Weiterentwicklung bzw. Vorbereitung der Spieler auf die B-Junioren-Niedersachsenliga im Mittelpunkt der Trainingsarbeit.

Schwarzer Kater

Inhaber : Jurgen Buchheister
Rosenstrae 9 Tel.: 0531 / 7 14 39

38102 Braunschweig

www.schwarzerkater.com

BENSKI

Digitaldrucke
Fotokopien
Farbkopien

alles auch im Großformat

Wendenring 40
(Ecke Hasenwinkel)
38114 Braunschweig
Fon: 05 31 - 5 30 28
Fax: 05 31 - 5 29 95
E-mail: benski@t-online.de
www.benski.de

Mo - Fr 8:00 Uhr - 18:30 Uhr

2. D - Jugend

Trainer

Dirk Bubebeber (BUBE)

Betreuer:

Rainer Lorig



Trainingszeiten : Mittwoch 17.00 - 18.30 Uhr, Freitag 16.00 - 17.30 Uhr

Spielklasse : Kreisklasse (bald 1. Bundesliga, oder)

Mannschaftskader: 17 Spieler

Ziele: Wir wollen miteinander Spaß am Fußball haben.

Selbstverständlich arbeiten wir am sportlichen Erfolg. Für uns beginnt aber nun ein Lernprozess, da wir das erste Mal aufs große Feld kommen und auf große Tore spielen müssen. Einige kleinere Probleme der vergangenen Saison gilt es noch ausmerzen. Doch wenn weiter alle mit Spaß dabei sind, wird das schon klappen. Wir wünschen uns in diesem Jahr einen gesicherten Platz im Mittelfeld und ein gutes Abschneiden in der Halle.

Im Gespräch mit Peter Linnemann

Peter ist 52 Jahre alt und seit 2002 in unserem Verein. Im März wurde er zum Jugendleiter unserer Fussballabteilung gewählt. Erfahrung in der Jugendarbeit sammelte er schon beim BSV 22, wo er seit 1976 ehrenamtlich tätig war. Von 1986 bis 2000 war er auch Jugendstaffelleiter im Kreis und dazu Referent für Lehrwesen. Weiter Hobbys des Junggesellen sind das Fahrradfahren und die Musik von Klassik bis Rock.

Hallo Peter! Was blieb Positives und was Negatives aus der letzten Saison bei dir hängen?
Wir waren insgesamt sehr erfolgreich, drei Kreismeister, 1 Hallenmeister, Staffelsiege und der Aufstieg der B2. Das alles kann sich sehen lassen. Leider haben einige Betreuer aufgehört.

Nun geht es bald in die neue Saison. Was sind die sportlichen Ziele?

Erstmal hoffen wir, dass alle Mannschaften Erfolg und natürlich auch Spaß haben. Zu den Zielen: Es wäre schön wenn die A1 den Aufstieg in die Nds. - Liga schaffen würde. Die B1 und die C1 sollten oben mitspielen können. Auch die C2 sollte eine gute Saison spielen. Wenn die B2 die Klasse halten könnte wäre das auch ein Erfolg. Wie stark unsere Kreismannschaften spielen werden bleibt abzuwarten.

Welche Probleme sind an erster Stelle zu lösen?

Betreuer. Betreuer: Wir brauchen unbedingt mehr Betreuer, vor allem für die G-, F- und E - Jgd. So müssen ich als Jugendleiter und auch Bernd Meisel als Vereinsjugendleiter Mannschaften betreuen.

Woran liegt es deiner Meinung nach, dass sich immer weniger Leute für die Jugendarbeit engagieren und wie kann das Problem gelöst werden?

Anderer Vereine haben das gleiche Problem. Ich glaube das Soziale kommt einfach zu kurz. In dieser Zeit der allgemeinen Unzufriedenheit denkt jeder erstmal an sich. Wir als Verein können als ein Anreiz zur Jugendbetreuung für ein gutes Umfeld sorgen, Fahrten und Ferienmaßnahmen anbieten. Finanzielle Anreize können wir leider nicht bieten, obwohl wir uns auch hier bemühen. **Du bist ja schon lange im Jugendfußball tätig. Was trieb dich zum BSC und warum hast du im Kreis aufgehört?**

Ich kenne den BSC und auch Klaus Breikopf schon über 20 Jahre und wollte eigentlich mit Klaus schon immer zusammenarbeiten. Beim BSV 22 lief es nicht mehr so richtig und ich fand auch 10 Jahre im Kreisjugendausschuss waren genug. Da passte es ganz gut, als mich Andreas Mälzer ansprach, ob ich denn nicht beim BSC ein Amt übernehmen möchte. Nun bin ich hier und ich fühle mich sautwohl.

Fußball ist ja ein Feldsport. Wenn man aber als jemand der ein bisschen außen vor ist den Spielablauf beobachtet, dann fällt auf, dass selbst Spieler ab C - Jgd - Alter nur 1/3 im Jahr auf dem Feld spielen. Der Rest spielt sich in der Halle ab oder es sind Ferien. Könnte das nicht geändert werden?

Dem kann ich nur zustimmen. Es ist kein gutes Verhältnis zu einem Feldsport, wenn 3/4 der Saison in der Halle zugebracht werden. Warum passt man den Spielplan nicht dem Kalenderjahr an? So spielt man Anfang des Jahres die Halbrunde, spielt dann bis zu den großen Ferien die Hinrunde auf dem Feld und nach den Ferien bis in den November die Rückrunde. Dann kann man die Mannschaften umstellen. In Skandinavien klappt das auch ganz gut, wenigstens hier klimatische Gründe eine Rolle spielen.

Wir haben in Erfahrung gebracht, dass du gerne Urlaub an der See machst und da wollen wir dich hinschicken. Daher passt es sich ganz gut das wir eine schöne idyllisch gelegene Hütte neu erwerben konnten und zwar in der „ Nähe“ von Tschaplino auf der Tschuktischen - Halbinsel. Welche drei Dinge müssen unbedingt mit?

Mein Fahrrad, ein Radio und ein Handy für die neuesten Wasserstandsmeldungen von Mengel. **Vielen Dank Peter für das Gespräch und alles Gute für die neue Saison.**

Interview: Jobe



Fußball

G - Jugend

Aufbau einer G-Jugendmannschaft
mit Ludwig Eilers

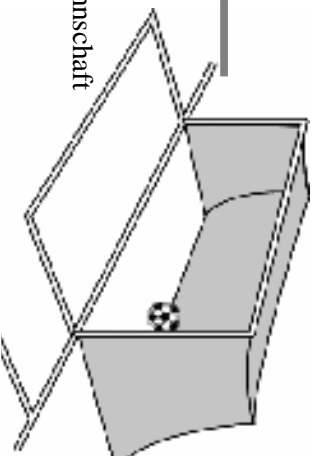

95 Jahre BSC
feiern wir am Samstag, 05. November 2005, ab 19 Uhr im
Gliesmaroder Thurm.

Termin vormerken! – Einzelheiten im nächsten Echo.



Geiler
HEIZUNG · KLIMA · SANITÄR

Beratung Planung
Ausführung
Zentralheizung
Lüftungsanlagen
Klimatechnik
Ölfeuerungen
Gasfeuerungen

Dessauerstraße 1 A * 38124 Braunschweig * Telefon 0531 / 2 64 46 – 0
www.geiler-gmbh.de

1.D - Jugend

Trainer: Klaus Breitkopf



Mathias Kaubars



A.Yilderim

Betreuer: Peter Krebs (Manager und Ausdauertrainer)
Trainingszeiten: Montag, Mittwoch und Freitag ab 16 Uhr
Spielklasse: Kreisliga
Kader: 20 Spieler

Ziele: Die Spieler sollen technisch und taktisch weiter gefördert werden. Die Mannschaft soll einen attraktiven Fußball spielen und Alles gewinnen, was zu gewinnen ist. Das Team wird stark leistungsorientiert geführt und als Unterbau für unsere höheren Mannschaften ausgebildet.

[www. BSC-echo.de](http://www.BSC-echo.de)

Patrizia's Nagelstudio

Band & Rollenmassagen
zur Verbesserung der Figur

- Nagel Modellage
- Naturmagerungsverstärkung
- French permanent
- Maniküre auch für den Herren!
- Figur Beratung

38106 Braunschweig • Allerstraße 9

Telefon: 05 31/ 3 90 49 04

www.patrizias-nagelstudio.com

1. E - Jugend

Trainer: Thomas Krüger

Betreuer: Klaus Meyer



Trainingszeiten: Dienstag und Donnerstag, 16:00 bis 17:37 Uhr

Spielklasse: Kreisklasse

Kader: 16 Spieler

Ziele: Um den Einzug in die Kreisliga mitspielen.

Weniger und keine Querelen von Außen. Die Kinder sollen Freude am Fußball haben.

2. E - Jugend

Trainer/Betreuer: Bernd Meisel



Trainingszeiten: Mittwoch und Freitag, 16:30-18 Uhr

Spielklasse: 7er D Kreisklasse

Kader: 11 Spieler

Ziele: Spaß am Fußballspielen vermitteln, Mittelfeldplatz, ab der Hallenrunde vorne mitspielen.

1. F - Jugend

Trainer: Jürgen Mückenheim

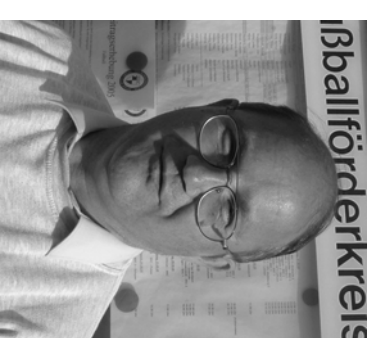

Trainingszeiten: Dienstag und Donnerstag, 16:00 Uhr bis 18:00 Uhr

Spielklasse: Kreisklasse

Kader: 16 Spieler

Ziele: Meister der Kreisliga, Hallenstadmeister, Kreispokalsieger

2. F - Jugend

Trainer: Peter Linnemann



Co-Trainer: Kai Sternitzke

Trainingszeiten: Dienstag und Donnerstag, 16:00 - 17:30 Uhr

Spielklasse: Kreisklasse

Kader: 12 Spieler

Ziele: Die Kinder sollen Spaß am Fußball bekommen und sich spielerisch weiterentwickeln.

Vermarktungspreise Werbeflächen BSC - Vereinsbus

| Fläche | Größe | cm ² | Preis brutto |
|-----------|------------|-----------------|--------------|
| Front | 40 x 120 | 480 | 556,80 € |
| links | 40 x 90 | 360 | 417,60 € |
| | 40 x 90 | 360 | 417,60 € |
| | 40 x 100 | 400 | 464,00 € |
| | 40 x 85 | 340 | 394,40 € |
| rechts | 40 x 65 | 260 | 301,60 € |
| | 40 x 90 | 360 | 417,60 € |
| | 40 x 90 | 360 | 417,60 € |
| | 40 x 100 | 400 | 464,00 € |
| Rückseite | 16 Private | | 100,00 € |

Der Vertrag läuft über drei Jahre. Die genannten Preise gelten als Einmalbetrag für die gesamte Laufzeit.

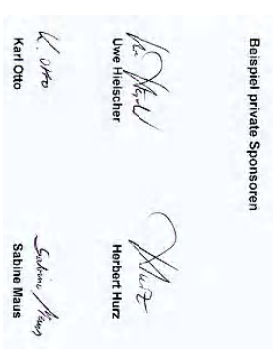
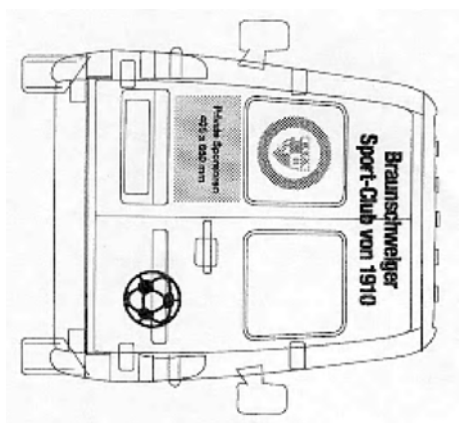
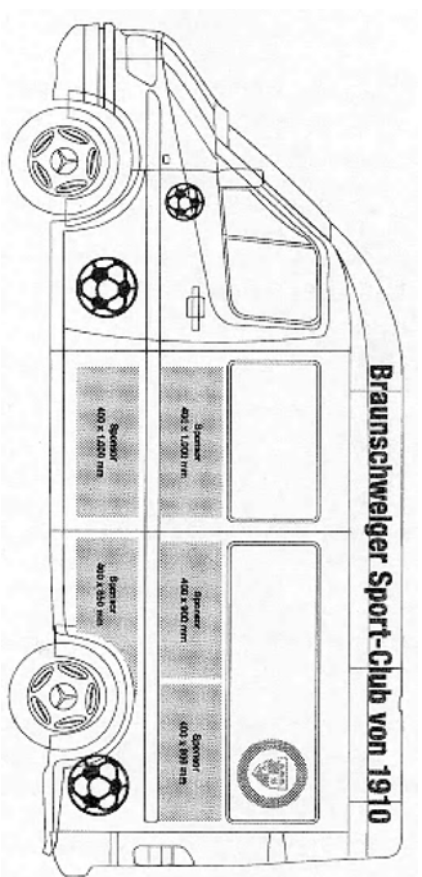
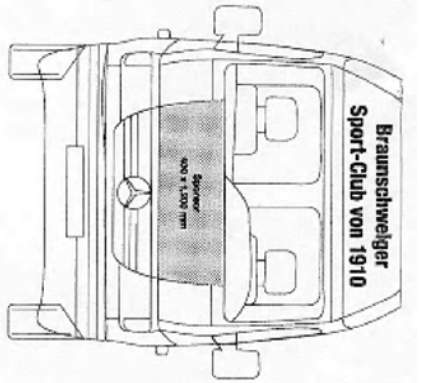

Liebe Sportkameraden und Sportkameradinnen, sehr geehrte Förderer unseres Vereines,
 auf den beiden Innenseiten dieses Echos stellen wir Ihnen unser Werbekonzept für den BSC-Bus vor.
 Haben Sie Interesse eine Werbefläche zu mieten ?
 Melden Sie sich bitte bei mir oder in der BSC Geschäftsstelle !

Ihr BSC – Hauptkassierer Uwe Hielscher Tel. 05344/5981 oder 01733183009.